



KARSU TEKSTİL SAN. VE TİC. A.Ş. FAALİYET RAPORU 2019

Sermaye Piyasası Kurulu'nun Sermaye Piyasasında Finansal Raporlamaya İlişkin Esaslar Tebliğine (II-14.1) Göre Hazırlanan

01.01.2019 - 31.12.2019 DÖNEMİNE AİT



IS USING RENEWABLE ENERGY

www.karsu.com.tr

İçindekiler

- A. GENEL BİLGİLER
- B. YÖNETİM ORGANI ÜYELERİ İLE ÜST DÜZEY YÖNETİCİLERE SAĞLANAN MALİ HAKLAR
- C. ŞİRKETİN ARAŞTIRMA VE GELİŞTİRME ÇALIŞMALARI
- D. FAALİYETLERE İLİŞKİN ÖNEMLİ GELİŞMELER
- E. FİNANSAL DURUM
- F. RİSKLER VE YÖNETİM ORGANININ DEĞERLENDİRMESİ
- G. DİĞER HUSULAR



A. GENEL BİLGİLER

1. Raporun dönemi	: 01.01.2019 – 31.12.2019
2. Şirketin unvanı	: Karsu Tekstil Sanayii ve Ticaret A.Ş.
Ticaret sicil No	: İncesu-556
Mersis Numarası	: 0525001696200017
Merkez Telefon	: 0352 697 40 01 Pbx
Fax	: 0352 697 40 26 – 27
İstanbul Satış Büro Tel.	: 0212 288 33 89
Fax	: 0212 267 24 44
İnternet sitesi adresi	: www.karsu.com.tr

Vizyonumuz

KARSU'nun hedefi, Türkiye'nin sanayileşme ve kalkınmasına katkıda bulunan, ortaklarının ve paydaşlarının hak ve hukukunu ön planda tutan; sosyal sorumluluk taşıyan; kurum kültürü ve ekip ruhunun oluşmasına, yüksek iş ahlakına, Ar-Ge çalışmalarına ve teknolojik yeniliklerin benimsenmesine önem veren; çevreye duyarlı ve en son teknolojiye dayalı üretim yapan, uluslararası düzeyde güvenilirliği ve saygınlığı olan ve bu düzeyde rekabet edebilen, kalıcı bir dünya markası olmaktır.

Misyonumuz

Bu hedefe ulaşmak için KARSU, ülke kalkınmasına yönelik plan ve programları yakından izlemeyi; ortakların, çalışanların ve diğer paydaşların menfaatlerini gözetmeyi, yaratılan katma değerini adil paylaşımını, açık, güvenilir ve hesap verebilir olmayı, kanunlara, kurallara ve iş ahlakı değerlerine titizlikle riayet etmeyi; kurum kültürü, ekip ruhu ve şevkli bir çalışma ortamı oluşturmak için sorunlar ve çözümlere yönelik paylaşımlı ve tartışmalı toplantılar ve seminerler

yapmayı, toplu yemekler ve geziler düzenlemeyi; hem Ar-Ge faaliyetlerini artırmak, hem teknoloji firmalarıyla sürekli temas halinde olmak ve hem de önemli tekstil fuarlarına katılmak suretiyle dünyadaki teknolojik gelişmeleri ve yenilikleri yakından izlemeyi, tedarikçi ve müşteri paydaşlarla sürekli bilgi alışverişinde bulunmayı başlıca hareket tarzı olarak benimsemiştir.

3.Organizasyon : Karsu Tekstil Sanayii ve Ticaret A.Ş. (Şirket) 17 Mart 1973'de kurulmuş olup, şirket merkezinin bulunduğu Kayseri Ankara Karayolu 23.Km. Süksün-İncesu-KAYSERİ adresi, Kayseri Büyükşehir Belediyesi Numarataj Amirliği tarafından "Süksün Zafer Mahallesi Sedef Bulvarı No : 146 İncesu-KAYSERİ" olarak değiştirilmiş olup, ilgili değişiklik Kayseri Ticaret Sicil Müdürlüğünce 09.07.2014 tarihinde Re'sen tescil edilerek ilan edilmiştir. Ayrıca şirket Kayseri Serbest Bölgesinde "Karsu Tekstil San. ve Tic. A.Ş. - Kayseri Serbest Bölge Şubesi" unvanlı şube kurmuştur. Ancak henüz faaliyete geçmemiştir.

Türkiye'nin çeşitli yörelerinden satın alınan veya yurt dışından ithal edilen pamuk, suni ve sentetik elyafın işlenerek ;

- Pamuk ipliği ve pamuk sentetik veya suni elyaf karışımı iplik,
- İplik boyama,
- Ham ve mamul örgü kumaş, boyalı kumaş üretimi ve pazarlaması ile elektrik enerjisi üretimi şirketin başlıca faaliyetlerini teşkil etmektedir.

- **Sermaye** : 35.100.498,42 TL

- **Kayıtlı Sermaye Tavanı** : 106.000.000,00 TL (Kayıtlı Sermaye Tavanı Geçerlilik Süresi: 31.12.2022)

Şirket'in hisseleri 1994 yılında halka arz edilmiş olup, 31 Aralık 2019 tarihi itibarıyla halka açıklık oranı yaklaşık % 30'dur. Şirket'in % 5 nispetinden fazla pay oranına sahip ortakları ile ortaklık yapısı aşağıdaki gibidir. İmtiyazlı pay yoktur.

- **Ortaklık Yapısı** :

Adı Soyadı	31 Aralık 2019 Pay Oranı %	31 Aralık 2018 Pay Oranı %
Metin MOLU	10,67	10,67
Fitnat Gamze İÇÖZ	17,48	17,48
Yıldız MOLU	10,50	10,50
Meral MOLU	8,72	8,72
Arif MOLU	5,28	5,28
Sıla Azra SEYOK	5,16	5,16
Oluş MOLU	5,16	5,16
Pınar MOLU	5,16	5,16
Diğer (Halka açık kısım dahil)	31,87	31,87
Toplam	100,00	100,00

ORGANİZASYON ŞEMASI

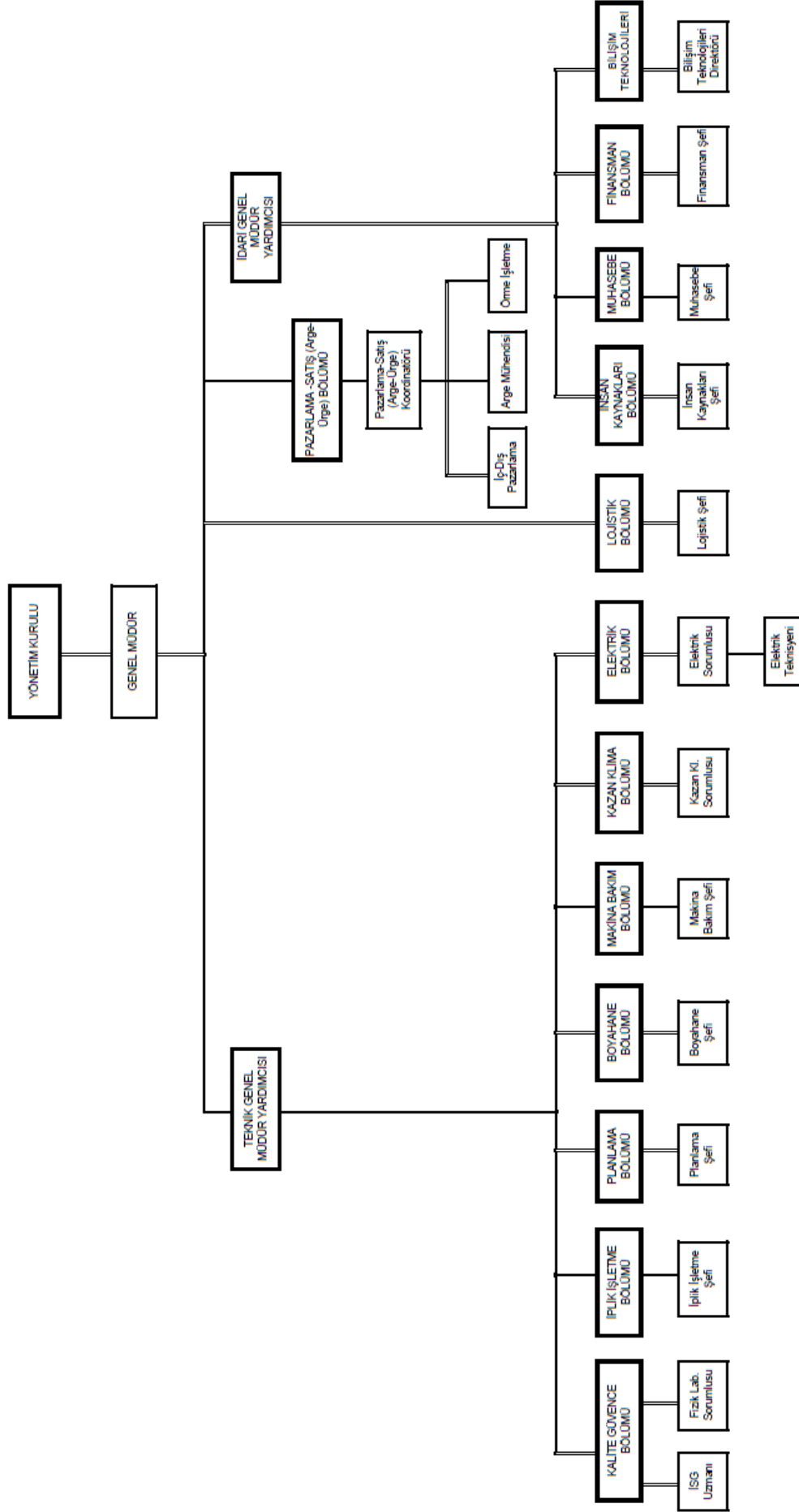

4. Yönetim Organı:

Adı Soyadı	Görevi
Sıla Azra SEYOK*	Yönetim Kurulu Başkanı
Arif MOLU	Başkan Vekili
Metin MOLU*	Üye
Nevzat SEYOK	Üye-Genel Müdür
Fitnat Gamze İÇÖZ	Üye
Türkay AYDIN	Üye
Selçuk ÖMERBAŞ	Üye-Bağımsız
Hüseyin Sami ÇELİK	Üye-Bağımsız
Hüseyin Faik AÇIKALIN	Üye-Bağımsız

(*) 19.04.2019 tarih ve 2019/12 sayılı yönetim kurulu kararı ile Yönetim Kurulu Başkanı olan Metin MOLU'nun Yönetim Kurulu Üyesi olarak görev yapmasına , Yönetim Kurulu Üyesi Sıla Azra SEYOK'un da Yönetim Kurulu Başkanı olarak görev yapmasına karar verilmiştir.

Yönetim Kurulu Üyeleri 09.06.2017 tarihinden itibaren 3 yıl süre ile seçilmişlerdir. Görev başlangıç tarihleri: 09.06.2017, Görev bitiş tarihleri: 09.06.2020'dir. (Hüseyin Faik Açıkalin; 05.04.2019 - 09.06.2020)

Bağımsız Yönetim Kurulu Üyeleri bağımsızlıklarına ilişkin beyanlarını yazılı olarak Aday gösterme komitesine vermişlerdir.

Yönetim Kurulu Yetki Sınırları :

Yönetim Kurulumuz Türk Ticaret Kanunu'nun ilgili maddeleri ve şirket esas sözleşmemizin 11.maddesinde belirtildiği üzere, amaç ve faaliyet konularıyla ilgili tüm iş ve işlemleri yapmaya yetkilidir.

5. Yönetim Kurulu Komiteleri :

Yönetim Kurulu'nun görev ve sorumluluklarını sağlıklı bir biçimde yerine getirebilmesi için mevzuatta belirlenen; Denetimden Sorumlu Komite, Riskin Erken Saptanması Komitesi ve Kurumsal Yönetim Komitesi oluşturulmuştur. Kurumsal Yönetim Komitesi; Ücret Komitesi'nin ve Aday Gösterme Komitesinin görevlerini de yerine getirmektedir.

Komitelerin çalışma esasları belirlenmiş olup şirket internet sitesinde yer almaktadır. Ayrıca özel durum açıklamaları ile kamuya duyurulmuştur.

Denetimden sorumlu komite:

Ortaklığın muhasebe sistemi, finansal bilgilerin kamuya açıklanması, bağımsız denetimi ve ortaklığın iç kontrol sisteminin işleyişinin ve etkinliğinin gözetimini yapar. Bağımsız denetim

kuruluşunun seçimi, bağımsız denetim sözleşmelerinin hazırlanmasını sağlar. Kamuya açıklanacak yıllık ve ara dönem finansal tabloların, ortaklığın izlediği muhasebe ilkelerine, gerçeğe uygunluğuna ve doğruluğuna ilişkin olarak ortaklığın sorumlu yöneticileri ve bağımsız denetçilerin görüşlerini alarak, kendi değerlendirmeleriyle birlikte yönetim kuruluna yazılı olarak bildirir. Komite iki üyeden oluşmuştur. Üyelerin tamamı bağımsız üyelerdir.

Riskin erken saptanması komitesi:

a) Şirketin varlığını, gelişmesini ve devamını tehlikeye düşürebilecek risklerin erken teşhisi, tespit edilen risklerle ilgili gerekli önlemlerin uygulanması ve riskin yönetilmesi amacıyla çalışmalar yapar.

b) Risk yönetim sistemlerini en az yılda bir kez gözden geçirir.

Komite dört üyeden oluşmuştur. Komitenin başkanı bağımsız üyedir.

Kurumsal yönetim komitesi:

a) Şirkette kurumsal yönetim ilkelerinin uygulanıp uygulanmadığını, uygulanmıyor ise gerekçesini ve bu prensiplere tam olarak uymama dolayısıyla meydana gelen çıkar çatışmalarını tespit eder ve yönetim kuruluna kurumsal yönetim uygulamalarını iyileştirici tavsiyelerde bulunur.

b) Pay sahipleri ile ilişkiler biriminin çalışmalarını gözetir. Komite dört üyeden oluşmuştur. Komitenin başkanı bağımsız üyedir.

YÖNETİM KURULU KOMİTELERİ

Denetimden Sorumlu Komite

Adı Soyadı	Görevi
Selçuk ÖMERBAŞ	Başkan
Hüseyin Sami ÇELİK	Üye
Hüseyin Faik AÇIKALIN	Üye

Riskin Erken Saptanması Komitesi

Adı Soyadı	Görevi
Selçuk ÖMERBAŞ	Başkan
Arif MOLU	Üye
Sıla Azra SEYOK	Üye
Türkay AYDIN	Üye

Kurumsal Yönetim Komitesi

Adı Soyadı	Görevi
Hüseyin Sami ÇELİK	Başkan
Arif MOLU	Üye
Sıla Azra SEYOK	Üye
Hakan GERGİN	Üye

- Kurumsal Yönetim Komitesi; Ücret Komitesi'nin ve Aday Gösterme Komitesinin görevlerini de yerine getirmektedir.

6- Çalışanların Sosyal Hakları, Mesleki Eğitimi İle Diğer Toplumsal ve Çevresel Sonuç Doğuran Şirket Faaliyetlerine İlişkin Kurumsal Sorumluluk Faaliyetleri Hakkında Bilgi:

- **Üst Düzey Yönetici** : Şirketin üst düzey yönetim kadrosu, Yönetim Kurulu üyelerinden oluşmakta, Yönetim Kurulu üyesi Nevzat SEYOK aynı zamanda Genel Müdür olarak da görev yapmaktadır.

- **Personel ve İşçi Sayısı** : 31.12.2019 itibariyle çalışan sayısı 485 kişi'dir.

- **Toplu Sözleşme Uygulamaları** : Türkiye Tekstil, Örme ve Giyim Sanayi İşçileri Sendikası (TEKSİF) ile Türkiye Tekstil Sanayi İşverenleri Sendikası (TÜTSİS) arasında XXV. Dönem grup toplu iş sözleşmesi 01.04.2019 tarihinden itibaren geçerli olmak üzere 07.09.2019 tarihinde imzalanmış olup, 36 ay süreli (31.03.2022) olarak yürürlüğe girmiştir. Çalışanlara toplu sözleşmelere göre ücret verilmektedir. Sigortaları yasal süreler içinde yapılmaktadır. Sendika gereği sosyal yardımlar yapılmaktadır. Çalışanlara mesleki eğitim verilmektedir.

- Kıdem Tazminatı Karşılığı olarak dönem sonu itibariyle ayrılan karşılık tutarı: 6.802.552 TL'dir.

B. YÖNETİM ORGANI ÜYELERİ İLE ÜST DÜZEY YÖNETİCİLERE SAĞLANAN MALİ HAKLAR

1- Yönetim Kurulu Üyelerine ödenen toplam huzur hakkı (Brüt)	: 813.552,48 TL
Üst Düzey Yöneticilere ödenen ücret (Brüt)	: 900.885,88 TL
Yönetim Kurulu Üyelerine ödenen toplam yıllık Kâr payı	: 0,00 TL
2- Ödenek, yolluk, konaklama ve temsil giderleri	: 180.925,08 TL

Yönetim Kurulu Üyelerine ödenecek huzur hakları her yıl genel kurul tarafından belirlenmektedir.

Şirketimiz, bu dönem içerisinde herhangi bir yönetim kurulu üyesine veya üst düzey yöneticisine herhangi bir borç vermemiş, kredi kullandırmamış ve lehine kefalet teminat vs. vermemiştir.

C. ŞİRKETİN ARAŞTIRMA VE GELİŞTİRME ÇALIŞMALARI

Araştırma ve Geliştirme :

Dönem içerisinde iplik üretiminde ekru, boya sonrası melanj iplik üretiminin sağlanması ile ilgili deneme çalışmaları başarı ile sonuçlanmıştır. Ayrıca üretiminde yosun kullanılan ve vücuda bir çok olumlu etki sağlayan Seacell elyafından iplik üretimi yapılmıştır.

Clima özellikli iplik üretimi ile ilgili çalışmalar devam ettirilmiştir. Pima penye ve Tencel karışımı olarak faz değiştirme özelliği bulunan iplikler geliştirilmiştir. Ürünlerin geliştirilmesine yönelik çalışmalar, son ürünlerdeki sonuçlar da takip edilerek yürütülmüştür.

Güç tutuşur özellikli, aramid liflerinden farklı karışım ve özelliklerde yeni iplikler geliştirilmesiyle ilgili çalışmalar devam etmektedir. Klasik ürünlerimizin özelliklerinin geliştirilmesiyle ilgili olarak müşterilerimizle ortak çalışmalar yürütülmektedir.

Cildi besleyici özelliği olan Skincare elyafından iplik üretimleri başarıyla tamamlanmıştır.

Kesit yapısının etkisiyle sıcak tutmanın yanı sıra Infrared teknoloji ile hissedilen sıcaklığı artıran Thermolite IR (Infrared) özellikli iplik üretimlerinin Core Spun teknolojisinde denemeleri başarıyla tamamlanmış ve alanında uzman müşterilerle kumaş denemelerine başlanmıştır.

Çevreye saygılı ürünlerin üretilmesi konusunda da önemli çalışmalar yapılmıştır. Kenevir, organik pamuk, recycle pes lifleri ve bunların diğer liflerle karışımlarından iplikler üretilerek müşterilerimizin beğenisine sunulmuştur.

Araştırma ve Geliştirme Hedefleri :

- 1- Gelecekte ticari değere sahip olabilecek lifler hakkında araştırma yapılması.
- 2- Ürünlerimizin örme ve dokuma kumaşlardaki uygulamalarıyla ilgili geliştirme çalışmaları yapılması
- 3- Yürütülmekte olan projelerin başarıyla tamamlanması.
- 4- Karsu'nun mevcut altyapısı kullanılarak kullanım alanına özel, katma değerli yeni ipliklerin geliştirilmesi.

Entegre Sistem (ISO 9001–14001, OHSAS 18001) Belgelendirmesi :

Kurulduğu günden bugüne, ürün kalitesi ve müşteri memnuniyeti yanında, çalışanlarının sağlık ve güvenliklerinin sağlanması ile çevreye olan duyarlılığını sürdüren Karsu Tekstil San. ve Tic. A.Ş., yıl içerisinde ISO 9001 (Kalite Yönetim Sistemi), ISO 14001 (Çevre Yönetim Sistemi), OHSAS 18001 (İş Güvenliği ve Çalışan Sağlığı) Sistem belgeleriyle ilgili entegre sistem denetimlerinden başarıyla geçmiştir.

D. FAALİYETLERE İLİŞKİN ÖNEMLİ GELİŞMELER

1-Yatırımlar

Bu dönem içerisinde (01 Ocak 2019 - 31 Aralık 2019) yapılan yatırım harcamaları aşağıda açıklanmıştır.

a.Üretim Yatırımları: 1 adet 2.el Tarak makinesi için 140.246 TL, 1 adet 2.el Vatkalı cer makinesi için 252.448 TL, 2 adet 2.el Penye makinesi için 313.190 TL, Pinter elastanlı İplik tertibatı 1 set 1440 iğlik sistem için 11.160 TL, 2 adet Elyaf şartlandırma kimyasalı dozajlama ünitesi için 59.887 TL, 2 adet Yüksek basmalı yangın söndürme makinesi için 49.493 TL, 1 adet Gintex dojaz ünitesi için 18.735 TL, 1 adet Yangın pompası için 9.283 TL, 15.000 Adet Ring masurası için 25.855 TL, 2.El Akülü istifleyici için 44.558 TL, 1 Adet Bobin makinesi için 864.870 TL, 1 Adet Ring eğirme makinesi için 2.295.423 TL, 2 Adet Murata link bobini iğ sistemi için 48.384 TL, 1 Adet Electro jet gezer temizleyici için 37.272 TL, 400 adet tarak kovası için 129.305 TL, 1 adet Suessen vater modifikasyon doffer ünitesi için 24.106 TL, 400 adet ring masurası için 18.517 TL, 48 adet vatka makarası için 18.374 TL, 10 adet suessen vater otomasyonları revizesi için 174.942 TL olmak üzere toplamda **4.536.048 TL** harcama yapılmıştır.

b.Yapı ve İnşaat Yatırımları: Pamuk Elyaf Deposu için 662.359 TL, 4.Daire Ek Binası için 683.658 TL, Antrepo Deposu İlave kısmı için 71.278 TL, Yemekhane Turnike sistemi için 24.461 TL, 3.Daire yenileme Tadilat-Tamir için 604.491 TL, Kamera Güvenlik sistemi-Fiktif Antrepo için 19.212 TL olmak üzere toplamda **2.065.459 TL** harcama yapılmıştır.

c.Diğer: OpenKM Lisansı ve güncellemesi için 11.088 TL, Netsis 3 versiyon güncelleme için 19.000 TL, Yüksek basmalı yangın söndürme makinesi için 49.342 TL, Hidrofor kazan dairesi içme suyu için 36.004 TL ve diğer muhtelif demirbaşlar için 127.153 TL olmak üzere toplamda **242.587 TL** harcama yapılmıştır.

2- Şirketin iç kontrol sistemi ve iç denetim faaliyetleri ve yönetim organının bu konudaki görüşleri:

Şirketin iç denetimi 2 kişilik denetim ekibi tarafından gerçekleştirilmiştir.

3-Şirketin doğrudan veya dolaylı iştirakleri ve pay oranları :

Şirketin; İştirakleri, Bağlı Menkul Kıymetleri ve katılım oranları aşağıdaki gibidir.

İŞTİRAKLER VE BAĞLI MENKUL KIYMETLER

İştirakler	31 Aralık 2019 Katılım Oranı %
Molu Dış Ticaret A.Ş. *	40
Bağlı Menkul Kıymetler	
Kayser-Kayseri Ser. Bölge Kur. İşl. A.Ş.	0,60
Kayseri Elektrik Üretim A.Ş.	0,0063

(*) Molu Dış Ticaret A.Ş. gayri faal bir şirket olup özkaynağı (-) değere döndüğü için hem iştirak katılım tutarına hem de alacak tutarına (%100) karşılık ayrılmıştır.

İLİŞKİLİ TARAF AÇIKLAMALARI

İlişkili Taraflardan Diğer Alacaklar	31 Aralık 2019	31 Aralık 2018
İştirakler		
Molu Dış Ticaret A.Ş.	70.415	21.557
Alacak Karşılığı (-)	(70.415)	0
TOPLAM	0	21.557

İlişkili Taraflara Ticari Borçlar	31 Aralık 2019	31 Aralık 2018
Diğer		
Molu Enerji Üretim A.Ş. *	651.717	499.522
TOPLAM	651.717	499.522

(*) Sermayesine 650 TL nominal değerle iştirak ettiğimiz şirketin hisseleri 28.03.2014 tarihinde satılmıştır.

İlişkili Taraflara Diğer Borçlar	31 Aralık 2019	31 Aralık 2018
Ortaklar		
Ödenecek Temettüleri	19.689	22.016
TOPLAM	19.689	22.016

31 Aralık 2019 itibariyle ödenecek temettülerdeki bakiye tutar 19.689 TL'nin 8.041 TL'si 31 Mayıs 2012 tarihinde yapılan kar dağıtımından, 11.648 TL'si ise önceki yıllar kar dağıtımlarından kar payını almayan ortaklara ait temettü alacaklarıdır.

(31 Aralık 2018 itibariyle ödenecek temettülerdeki bakiye tutar 22.016 TL'nin 9.487 TL'si 31 Mayıs 2012 tarihinde yapılan kar dağıtımından, 12.529 TL'si ise önceki yıllar kar dağıtımlarından kar payını almayan ortaklara ait temettü alacaklarıdır.)

31 Aralık 2019 tarihi itibariyle ilişkili taraflara yapılan satış yoktur. (31 Aralık 2018: Yoktur.)

31 Aralık 2019 ve 31 Aralık 2018 tarihi itibariyle ilişkili taraflardan yapılan alışlar aşağıdaki gibidir :

İlişkili Taraflardan Yapılan Alışlar*	31 Aralık 2019	31 Aralık 2018
Diğer		
Molu Enerji Üretim A.Ş.	4.239.745	3.015.907
TOPLAM	4.239.746	3.015.907

(*) KDV hariç tutarlar olup, elektrik santrali kira bedelidir. (31 Aralık 2018: KDV hariç tutarlar olup, elektrik santrali kira bedelidir.)

4-Şirketin iktisap ettiği kendi payları :

Yoktur.

5-Hesap dönemi içerisindeki özel ve kamu denetimleri :

- Ocak, 2019 Kayseri Gümrük Müdürlüğü Antrepo Yıllık Sayımı Denetimi yapıldı.
- Ticaret Bakanlığı ve Kayseri Gümrük Müdürlüğü ekipleri Ocak, 2019 ayı içerisinde C Tipi Özel Antrepomuzun şartlarına uygunluk açısından denetimi yapıldı ve olumlu sonuçlandı.
- 12/02/2019 Tarihinde Kayseri Çevre Ve Şehircilik İl müdürlüğü Tarafından Atık su Arıtma Deşarj Uygunluğu için Denetim numunesi almışlardır. Sonuçlar Su Kirliliği Yönetmeliği (SKKY) sınır değerlerini sağlamaktadır.
- 20-22/02/2019 Tarihleri arasında Bureau Veritas (BV) Belgelendirme tarafından, ISO 9001:2015, 14001:2015 ve OHSAS 18001:2007 belgeleri ara denetimi gerçekleştirilmiştir.
- Bağımsız denetçi olarak seçilen Rehber Bağımsız Denetim ve Yeminli Mali Müşavirlik A.Ş. tarafından 20.02.2019 tarihinde 31.12.2018 dönemi finansal raporlarını denetimi gerçekleştirilmiş ve olumlu görüş bildirilmiştir.
- Organik pamuk belgeleri için 26.03.2019 tarihinde Control Union belge yenileme denetimi, 07.03.2019 tarihinde Systain belge yenileme denetimi ve 18.06.2019 tarihinde BM trade tarafından FSC belgelendirmesi ara denetimi gerçekleştirilmiştir.
- 27.06.2019 tarihinde fabrikamız içerisinde C Tipi Özel Antrepomuzun yer değişikliği başvurusu yapıldı ve 30.09.2019 tarihinde Ticaret Bakanlığı ve Kayseri Gümrük Müdürlüğüne onay alındı ve olumlu sonuçlandı.
- Bağımsız denetçi olarak seçilen Rehber Bağımsız Denetim ve Yeminli Mali Müşavirlik A.Ş. tarafından 08.08.2019 tarihinde 30.06.2019 dönemi finansal raporlarını denetimi gerçekleştirilmiş ve olumlu görüş bildirilmiştir.
- 04/06.09.2019 tarihleri arasında Ticaret Bakanlığında Karsu bünyesinde çalışan 2 kişiye Pamuk Sorumlu Denetçi Eğitimi sonucunda Pamuk Sorumlu Denetçi Belgesi alınmıştır.

- Ticaret Bakanlıđından gmrk iřlemleri kolaylařtırma aısından 18.07.2019 tarihli olarak Onaylanmış Kiři Stat Belgemiz yenilendi.

- Vericert Belgelendirme Firması tarafından ISO 50001:2013 Enerji Ynetim Sistemi Belgelendirmesi iin 05-06/08/2019 birinci denetim, 20/09/2019 da ikinci denetim gerekleřtirilmiřtir.

- 16.10.2019 tarihinde Recycled Standard (GRS) sertifika yenilemek iin Control Union firması tarafından denetim gerekleřmiřtir. Denetim sonucu yeni sertifika alınmıřtır.

6-Őirket aleyhine aılan ve őirketin mali durumunu ve faaliyetlerini etkileyebilecek davalar ve olası sonuları :

Bir kısım alıřanlar tarafından őirkete aılmıř olan alacak davalarının yargı sreci devam etmektedir. Bu davalarla ilgili geliřmeler veya kesinleřen hkmler KAP'a bildirilmiř olup, geliřmeler olduka KAP'a bilgi aktarımı devam edecektir. őirketin bu tr davaları iin ayrılmıř ve gncellenmiř dava karřılıkları tutarı 247.542 TL'dir.

7-Mevzuata aykırı uygulamalar sonucu őirket ve ynetim organı yeleri hakkında idari ve adli yaptırımlar :

Yoktur.

8-Gemiř dnemlerde belirlenen hedeflere ulařılıp ulařılmadıđı, genel kurul kararlarının yerine getirilip getirilmediđi, hedeflere ulařılamamıřsa veya karar yerine getirilmemiřse gerekelerine iliřkin bilgiler ve deđerlendirmeler :

Őirket nceki yıllarda yapılan yatırımlarla zellikle verimlilik konusunda hedeflerine ulařmıřtır. Trkiye'de yařanan olađanst kořullara rađmen cirosunu artırmıř ve dnemi krlı kapatmıřtır.

9-Yıl ierisinde olađanst genel kurul toplantısı yapılmıřsa genel kurula iliřkin bilgiler :

Yapılmamıřtır.

10-Bađıř, yardım ve sosyal sorumluluk proje harcamaları : Bu dnem ierisinde bađıř olarak 17.712,80 TL yapılmıřtır. Bu tutarın 1.845 TL'si Trk Eđitim Vakfına, 10.620 TL'si EVKOR İncesu blgesi ađalandırma kapsamında 300 adet fidan dikimi olarak, 5.000 TL'si Kaymakamlık kapsamında yapılan yardımlardan, 247,80 TL'si ise muhtelif yardımlardan oluřmaktadır.

11-Őirketin yatırım danıřmanlıđı ve derecelendirme gibi konularda hizmet aldıđı kurumlara arasındaki ıkar atıřmaları ve bu ıkar atıřmalarını nlemek iin őirkete alınan tedbirler hakkında bilgi : Yatırım danıřmanlıđı ve derecelendirme konularında hizmet alınmamaktadır.

E. FİNANSAL DURUM

Özet Bilanço :

	31 Aralık 2019	31 Aralık 2018
DÖNEN VARLIKLAR	224.787.892	189.100.000
DURAN VARLIKLAR	131.805.051	126.291.907
TOPLAM VARLIKLAR	356.592.943	315.391.907
KISA VADELİ YÜKÜMLÜLÜKLER	186.111.849	161.595.937
UZUN VADELİ YÜKÜMLÜLÜKLER	109.472.031	95.828.632
ÖZKAYNAKLAR	61.009.063	57.967.338
TOPLAM KAYNAKLAR	356.592.943	315.391.907

Özet Gelir Tablosu :

	31 Aralık 2019	31 Aralık 2018
HASILAT	294.486.231	259.860.663
BRÜT KÂR	42.201.097	59.206.952
FAALİYET KÂRI	57.706.298	114.834.678
SÜRDÜRÜLEN FAALİYETLER VERGİ ÖNCESİ KÂR/(ZARARI)	4.244.248	10.872.586
DÖNEM KÂRI/(ZARARI)	3.060.841	10.315.649

Borç / Öz Kaynak Oranı ve Diğer Rasyolar :

	31 Aralık 2019	31 Aralık 2018
Cari Oran [Dönen Varlıklar/Kısa Vadeli Yükümlülükler]	1,21	1,17
Likidite Oranı [(Dönen Varlıklar-Stoklar)/Kısa Vd.Yükümlülükler]	0,79	0,79
Toplam Yükümlülükler /Özkaynaklar	4,84	4,44
Kısa Vadeli Yükümlülükler/Toplam Varlıklar	0,52	0,51
Uzun Vadeli Yükümlülükler/Toplam Varlıklar	0,31	0,30
Özkaynaklar/Toplam Varlıklar	0,17	0,18
Aktif Devir Hızı [Net Satışlar/Toplam Varlıklar]	0,83	0,82
Alacak Devir Hızı [Net Satışlar/K.V. Ticari Alacaklar Ort.]	3,43	3,32
Alacakların Tahsil Süresi (gün) [365/Alacak Devir Hızı]	106	110
Stok Devir Hızı [S.M.M./Ortalama Stok]	3,82	3,41
Stok Devir Hızı (gün) [365/Stok Devir Hızı]	96	107
Satışlar Maliyeti/Net Satışlar	0,86	0,77
Brüt Kar Marjı [Brüt Satış Karı/Net Satışlar]	0,14	0,23
Net Faaliyet Kar Marjı [Esas Faaliyet Karı/Net Satışlar]	0,20	0,44

1-a- Finansal durumla ilgili yönetim kurulu analizi ve deęerlendirmesi :

Finansal durumla ilgili analiz, sonraki bölümlerde yapılmıştır.

b- Planlanan faaliyetlerin gerçekleşme derecesi :

Şirket alacakların büyük bir bölümünün sigortalanmasını ve de DBS sistemi ile alacak tahsilini başarı ile devam ettirmektedir. Önceki yıllarda gerçekleşen verimlilięi artırma ve modernizasyon yatırımlarının sonucu alınmaktadır.

c- Belirlenen stratejik hedefler karşısında şirketin durumu :

Şirket verimlilięini ve faaliyet karlılıęını arttırmaya yönelik olarak yıl içerisinde yapılan operasyonlarda başarı sağlanmış, alacak kalitesini arttırmaya yönelik hedeflerde de önemli ölçüde hedefe ulaşılmış ve de tekstil sektörü ile birlikte global ekonomideki krizin etkisiyle pazarda büyük bir durgunluk yaşanmasına rağmen, yurtiçi ve yurtdışı pazar paylarını başarı ile korumuştur.

2-a- Önceki yıllar ile karşılaştırmalı satışlar :

SATIŞLAR

Cinsi	31 Aralık 2019	31 Aralık 2018
İplik	11.370 ton	11.114 ton
Kumaş	120 ton	92 ton
Kumaş	22.905 metre	40.342 metre

Bu dönemde; geçtiğimiz yıl aynı döneme göre iplik satışları miktar bazında % 2 oranında artış göstermiştir. Net satışlarda TL bazında ise % 13'lük artış sağlanmıştır.

Karsu bu dönem içerisinde iç-dış giyim, ev tekstili, çorap, denim gibi farklı segmentlere uygun ve moda, fonksiyonel ve teknik tekstiller olmak üzere üç ana grupta toplanabilecek ürünlerinin tanıtım faaliyetlerine devam etmiştir. Bu kapsamda yurt içi ve yurt dışı müşteri ziyaretleri düzenli olarak yapılmıştır. Ayrıca Techtextil Frankfurt, Itma Barcelona, Premiere Vision – İstanbul, Filo-Milano, Premiere Vision – Paris ve Casablanca tekstil fuarlarında Karsu ürünleri tanıtılmıştır.

Karsu, iç pazarda ihracatçı kumaş ve konfeksiyon üreticileri tarafından aranılan marka olma özelliğini devam ettirirken, dış pazarda ürün çeşidi ve kalitesi, hızlı ve esnek servisi, ihtiyaca göre alternatif yaratması ile tercih edilen marka olma özelliğini sürdürmektedir.

ÜRETİM

Cinsi	31 Aralık 2019	31 Aralık 2018
İplik	11.533 ton	11.617 ton
Kumaş	138 ton	113 ton
Kumaş	34.241 metre	48.570 metre

Bu dönemde; geçtiğimiz yıl aynı döneme göre iplik üretim miktarı %1 oranında azalış göstermiştir.

b. Şirket faaliyetlerinin sonuçları hakkında fikir verecek diğer hususlara ilişkin bilgiler :

Ülkemizde ve dünyada yaşanan ekonomik durgunluk neticesinde, şirket karlılığında düşme gözükse de bu olağandışı dönemde pazardaki payını koruyarak faaliyetlerini başarı ile sürdürmüştür.

c- İleriye dönük beklentiler :

Menfi piyasa koşullarında dahi şirket içerisinde devam eden maliyet düşüşü, verimlilik artışına yönelik operasyonlar doğrultusunda ve döviz kurlarında aşırı artışlar olmadığı takdirde yeni dönemde şirketin karlılığının daha da artacağı, piyasa koşullarının daha da iyileşmesi durumunda ise bu artışın çok daha güçlü olacağı beklenmektedir. Bu dönemin son çeyreğinde Türkiye ekonomisinde görülen düzelleme eğilimleri sonucu, hükümetin 2020 yılının büyüme hedeflerine ulaşacağı yönünde olumlu göstergeler olmuştur. Bu çerçevede önümüzdeki dönemin kârlılık ve verimlilik konusunda daha da iyi bir dönem olacağı beklenmektedir.

d- İşletmenin faaliyet gösterdiği sektör ve bu sektör içerisindeki yeri hakkında bilgi:

Sektör, Türk Tekstil Hazır Giyim ve Konfeksiyon sektörü olarak yaklaşık 30 milyar USD ihracatı, 16 milyar USD ithalatı ile Türkiye'nin ciddi anlamda cari açığına ve ihracatına katkı veren Türkiye ekonomisinin en önemli sektörlerindedir.

Tekstil sektörünün ve şirketimizin faaliyetlerine etki eden en önemli maliyet unsuru işçilik ve enerji olup, verimlilik en önemli rekabet unsurudur.

Ayrıca pazara yakın olup, hızlı servis vermek gibi lojistik faktörlerle birlikte kaliteli ve marka ürünü üretmek sektörün önemli faaliyet faktörlerindedir.

İç piyasada Türkiye'nin genel ekonomik faktörleri önemli olup özellikle perakende piyasalardaki hareket ve döviz piyasalarındaki değişkenlikler sektörü etkileyen diğer faktörlerdir.

Ayrıca son dönemlerde yaşanan kurlardaki aşırı hareketlenme ve artışlar iç piyasada daralmalara yol açsa da, dış piyasada rekabet gücünü olumlu etkilemektedir.

3-a- Şirketin sermayesinin karşılıksız kalıp kalmadığına veya borca batık olup olmadığına ilişkin tespit ve yönetim organı değerlendirmeleri :

Sermaye Kaybının Tespiti

SPK 10.04.2014 tarih ve 11/352 sayılı Kararı gereği TTK'nın 376'ncı maddesinin birinci ve ikinci fıkrasının uygulaması ile ilgili olarak;

	31 Aralık 2019	31 Aralık 2018
Sermaye	38.431.875	38.431.875
Yedekler	2.283.023	2.283.023
Sermaye	40.714.898	40.714.898
Toplam Özkaynaklar (-)	(61.009.063)	(57.967.338)
Sermayesiz Özkaynaklar	(20.294.165)	(17.252.440)
Sermayesiz Özkaynak/Sermaye Oranı	(0,50)	(0,42)

Şirket özkaynak kaybı yaşamaması nedeniyle, SPK'nun 04.10.2018 tarih ve 49/1126 sayılı kararında belirtilen 6102 sayılı Türk Ticaret Kanununun 376'ncı Maddesinin Uygulanmasına İlişkin Usul ve Esaslar Hakkında Tebliğ hükümleri uygulanmamıştır.

Şirket sermayesinin %100'ünü korumaktadır. (31 Aralık 2018 : % 100'ünü korumaktadır.)

b- Şirketin finansal yapısını iyileştirmek için alınması düşünülen önlemler :

Şirket alacak yapısının ve hızının artırılması yönünde alınmış olan tedbirleri uygulama devam etmektedir. Şirket özellikle döviz kaynaklı finansal risklerden korunmak için opsiyon sözleşmeleri, forward işlemlerinin yanısıra düşen TL kredi faiz oranları paralelinde TL kredilerine de (Exim) ağırlık verecektir.

c- Kâr dağıtım politikasına ilişkin bilgiler :

Dağıtılabilecek kâr elde edilen yıllarda Genel Kurul kararıyla kâr dağıtımı yapılmıştır.

d- Kâr dağıtım yapılmayacaksa gerekçesi :

Dönem kârlı kapanmıştır. Fakat şirketin geçmiş yıl zararları bulunduğu için kâr dağıtım yapılamayacaktır.

e- Dağıtılmayan kârın nasıl kullanılacağı :

Şirketin geçmiş yıl zararları bulunduğu için kârlı dönemlere ait geçmiş yıl kârları bu zararlara mahsup edilmektedir.

F. RİSKLER VE YÖNETİM ORGANININ DEĞERLENDİRMESİ

Piyasa durgunluğunun devam etmesi şirket için en büyük risk olmayı sürdürmektedir. Bu konuda yukarıdaki maddelerde belirtilen tedbir ve operasyonun devam ettirilmesi, şirketin öncelikli risk yönetimi politikasını oluşturmaktadır. Bununla birlikte zayıflayan piyasalara alternatif yeni pazar oluşturma çabaları kesintisiz devam etmektedir.

Riskler ve yönetim organının değerlendirmesi

(a) Sermaye Risk Yönetimi

Şirket'in sermaye yönetiminin birincil amacı, öz kaynak değerlerini maksimize etmek sağlıklı sermaye yapısı sağlamak, sermaye yapısını ekonomik koşullara uygun olarak yönetmektedir.

Şirket, kaynaklarını kullanılan finansal borç/ sermaye oranını kullanarak izlemektedir. Net borç, nakit ve nakit benzeri değerlerin toplam finansal borç tutarından (bilançoda gösterildiği gibi kredilerin ve ticari akreditif borçların) düşülmesiyle hesaplanmaktadır. Kullanılan kaynaklar, bilançoda gösterildiği gibi öz kaynak ile net borcun toplamıdır.

Şirket, sermaye yönetiminde, bir yandan faaliyetlerinin sürekliliğini sağlamaya çalışırken, diğer yandan da borç ve özkaynak dengesini en verimli şekilde kullanarak kârını artırmayı hedeflemektedir.

	31 Aralık 2019	31 Aralık 2018
Toplam Borçlar	286.198.893	249.256.493
Nakit ve Nakit Benzerleri (-)	(27.177.814)	(29.209.195)
Net Borç	259.021.079	220.047.298
Toplam Özkaynaklar	61.009.063	57.967.338
Toplam Sermaye	320.030.142	278.014.636
Net Borç/Sermaye Oranı	0,81	0,79

b) Finansal araçlar ve kategorileri

Faiz Pozisyonu Tablosu

	31 Aralık 2019	31 Aralık 2018
Sabit Faizli Finansal Araçlar		
Finansal Varlıklar	12.446.313	3.860.687
Vadeli Mevduat	12.446.313	3.860.687
Finansal Yükümlülükler	148.747.240	142.518.358
Kiralama İşlemlerinden Borçlar	1.100.368	0
Finansal Kiralama İşl.Borçlar	4.264.488	1.782.857
Banka Kredileri	143.382.384	140.735.501
Değişken Faizli Finansal Araçlar		
Finansal Yükümlülükler	84.334.350	56.023.397
Finansal Kiralama İşl.Borçlar	0	0
Banka Kredileri	84.334.350	56.023.397

31 Aralık 2019 itibariyle sabit faizli döviz yükümlülüklerin ortalama faiz oranı % 3,90, değişken faizli dövizli yükümlülüklerin ortalama faiz oranı USD için libor + 1.05, EUR için Exim İşletme Sermayesi Eurobor +2.35'dir. Exim Reeskont kredisi için Eurobor + 0,60'dir. Vadeli mevduatın O/N faiz oranı : EUR %1,25, USD %3,08, TL'de ise %17,03'dür.

(31 Aralık 2018 itibariyle sabit faizli döviz yükümlülüklerin ortalama faiz oranı % 5,54, değişken faizli dövizli yükümlülüklerin ortalama faiz oranı USD için libor + 1.05, EUR için Eurobor +2.35'dir. Vadeli mevduatın O/N faiz oranı : EUR %2,15, USD %3,55, TL'de ise %18,45'dir.)

(c) Piyasa riski

Şirket, asli finansmanını finansal borçlanma yolu ile temin etmektedir. Bundan dolayı şirketin herhangi bir piyasa ile ilgili bir ticari borç riski bulunmamaktadır. Bunun yanında şirketin satışlarından dolayı oluşan alacakları büyük oranda ticari alacaktır. Bu piyasaya ilişkin herhangi bir riskin gerçekleşmesi durumunda alacakların tahsilatında problem yaşanmaması için alacakların yaklaşık % 6'ii sigortalanmıştır.

Bunun haricinde, sigorta kapsamında herhangi bir sebeple limit alamayan müşterilerden yaklaşık % 36'sı Doğrudan Borçlandırma Sistemi vasıtası ile borçlandırılmaktadır. Ayrıca yurtdışı müşterileri de faktöring ve sigorta kapsamında olup herhangi bir risk oluşturmamaktadır.

(d) Kur riski yönetimi

Şirket, finansal borçlarının büyük bir bölümünün döviz cinsinden olmasından dolayı kur riskine maruzdur. Kur risklerinden daha az etkilenmek için, ihracatın artırılmasına ve iç piyasa satışlarında dövizli satışlara ağırlık vermekte, toplam satışların yaklaşık % 85'i dövizli satış, %15'lik kısmı ise kur riskine maruz kalmamak için kur farkı dahil satış yapılmaktadır. Bu şekilde kur riski dengelenmeye çalışılmaktadır.

Ayrıca şirket opsiyon sözleşmeleri ile kur riskini hafifletmeye çalışmaktadır. Bu kapsamda Şirket, uzun vadeli dövizli borçlarının bir kısmı için kur riskinden korunmak amacıyla 19 parçadan oluşan ve 10.11.2020 tarihinde tamamıyla itfa olacak, toplamda 3.200.000 Euro ve 3.100.000 ABD Doları opsiyon sözleşmesi imzalamıştır.

31 Aralık 2019 ve 31 Aralık 2018 tarihleri itibariyle sona eren yıllarda TL'nin belirtilen para birimleri karşısında %10 değer kaybetmesinin öz kaynaklar ile kar/zararı ne tutarda arttıracacağı aşağıda gösterilmektedir. Bu analizde diğer tüm değişkenlerin, özellikle faiz oranlarının sabit kaldığı varsayılmaktadır.

Döviz Kuru Duyarlılık Analiz Tablosu
31 Aralık 2019

	Kar/Zarar	
	Yabancı paranın değer kazanması	Yabancı paranın değer kaybetmesi
ABD Doları'nın TL karşısında %10 değişmesi halinde		
1-ABD Doları net varlık/yükümlülüğü	(1.249.334)	1.249.334
2-ABD Doları riskinden korunan kısım (-)	-	-
3-ABD Doları net etki (1+2)	(1.249.334)	1.249.334
Avro'nun TL karşısında %10 değişmesi halinde		
4-Avro net varlık/yükümlülüğü	(12.393.898)	12.393.898
5-Avro riskinden korunan kısım (-)	-	-
6-Avro net etki (4+5)	(12.393.898)	12.393.898
Diğer döviz kurlarının TL karşısında %10 değişmesi halinde		
7-Diğer döviz net varlık/yükümlülüğü	65.016	(65.016)
8-Diğer döviz riskinden korunan kısım (-)	-	-
9-Diğer döviz net etki (7+8)	65.016	(65.016)
Toplam(3+6+9)	(13.578.216)	13.578.216

Döviz Kuru Duyarlılık Analiz Tablosu
31 Aralık 2018

	Kar/Zarar	
	Yabancı paranın değer kazanması	Yabancı paranın değer kaybetmesi
ABD Doları'nın TL karşısında %10 değişmesi halinde		
1-ABD Doları net varlık/yükümlülüğü	(884.788)	884.788
2-ABD Doları riskinden korunan kısım (-)	-	-
3-ABD Doları net etki (1+2)	(884.788)	884.788
Avro'nun TL karşısında %10 değişmesi halinde		
4-Avro net varlık/yükümlülüğü	(12.721.189)	12.721.189
5-Avro riskinden korunan kısım (-)	-	-
6-Avro net etki (4+5)	(12.721.189)	12.721.189
Diğer döviz kurlarının TL karşısında %10 değişmesi halinde		
7-Diğer döviz net varlık/yükümlülüğü	55.532	(55.532)
8-Diğer döviz riskinden korunan kısım (-)	-	-
9-Diğer döviz net etki (7+8)	55.532	(55.532)
Toplam(3+6+9)	(13.550.445)	13.550.445

(e) Faiz oranı riski yönetimi

Şirket, finansal yükümlülüklerini kısa ve orta vadede düşük faiz politikası izleyen ülkelerin para

birimleri ile yaptığından kısa ve orta vadeli faiz riski bulunmamaktadır. Uzun vadede ise şirket, hedeflediği kaynakları yaratarak finansal borçlarını faiz riski oluşturmayan bir seviyeye düşürmeyi hedeflemektedir. Banka kredileri ile ilgili borçlanma faiz oranları şu şekildedir.

31 Aralık 2019 itibarıyla sabit faizli döviz yükümlülüklerin ortalama faiz oranı % 3,90, değişken faizli dövizli yükümlülüklerin ortalama faiz oranı USD için libor + 1.05, EUR için Exim İşletme Sermayesi Eurobor +2.35'dir. Exim Reeskont kredisi için Eurobor + 0,60'dir. Vadeli mevduatın O/N faiz oranı : EUR %1,25, USD %3,08, TL'de ise %17,03'dür.

(f) Fiyat riski

Şirket, fiyat teşekkülünün serbest piyasa hükümlerine göre gerçekleştiği iplik imalat sektöründe faaliyet göstermektedir. Bu sebepten dolayı piyasada gerçekleşebilecek fiyat dalgalanmalarının oluşturabileceği riskleri taşımaktadır. Ancak, şirket, iplik imalat sektörü içerisinde teknik ve ticari olarak özel, imalatçısı kısıtlı olan ürünleri üretmektedir. Özellikle yüksek katma değerli teknik tekstil ürünlerinde pazar payında artan bir ivme dikkat çekicidir. Ayrıca Şirketin hedef müşteri kitlesinde marka bilinirliği ve olumlu repütasyonu oldukça yüksek olması ve döviz endeksli satış politikası izlendiğinden fiyat dalgalanmalarında rakiplerine göre daha az riske maruz kalmasını sağlamaktadır.

(g) Kredi riski yönetimi

Kredi riski, karşılıklı ilişki içinde olan taraflardan birinin bir finansal araca ilişkin olarak yükümlülüğünü yerine getirememesi sonucu diğer tarafın finansal açıdan zarara uğraması riskidir. Finansal Durum Analizi Tablosundan da görüleceği üzere şirket nakit ve benzeri varlıklarının büyüklüğü, müşterilerden olan alacaklar sigorta ve db's ile güvence altına alınarak kredi riski minimuma indirilmeye çalışılmıştır.

(h) Likidite risk yönetimi

Likidite riski bir Şirket'in fonlanma ihtiyaçlarını karşılayamama riskidir. Finansal Durum Analizi Tablosundan da görüleceği üzere şirketin likidite oranı 0,79 olarak hesaplanmaktadır. Şirketin dönem sonu itibarıyla bankalar nezdinde kullanabileceği limit yaklaşık 50 milyon EURO seviyesindedir. Bu nedenle likidite riskinin maruz kalınması halinde şirket limitleri yeterli seviyededir.

İleriye dönük tahmin ve beklentilerimiz

Şirketimiz 2018 yılından beri gelen yurtiçi piyasalarda oluşan olağanüstü dalgalanmalara rağmen gerek satışlar gerekse faaliyet kârlılığı yönünden başarılı bir dönem geçirmiştir. Bu dönemde de şirket aynı kararlılık ile pazardaki etkin pozisyonunu ve faaliyet kârlılığını koruyacağını öngörmektedir.

Kar dağıtım önerisi ve sonuç

Kâr dağıtım önerisi yoktur. Dönem kârlı kapanmıştır. Fakat şirketin geçmiş yıl zararları bulunduğu için kâr dağıtım yapılamayacaktır.

Operasyonel riskler

-- Müşteri kaynaklı riskler (talep,müşteri konsantrasyonu vb.) : Şirket 40 yıllık tecrübenin verdiği profesyonellik çerçevesinde müşteri kaynaklı risklere karşı tedbirli olup riskleri önceden öngörme anında çözüm üretebilme kabiliyeti sayesinde müşteri kaynaklı riskleri asgariye indirmek için tedbirler almaktadır. Şirket müşteri talep ve şikayetlerini anında değerlendirerek müşteri memnuniyetini en üst seviyelere çıkarma gayretindedir.

-- İnsan kaynakları ile ilişkili riskler : Şirket alanında uzman kadrosu ve çözüm odaklı,disiplinli ve yeniliklere açık personel istihdamı nedeniyle insan kaynakları ile ilgili risk

-- Dış etkenlerden kaynaklanan riskler (rekabet, çevre vb.) : Şirket 1973 yılından bu yana profesyonel yönetim kadrosu ve tecrübeli personel ile faaliyet göstermekte olup bunlar sayesinde rekabetçi piyasa ve dış çevreden kaynaklanabilecek risklere karşı tedbirli olup şirketi risklere karşı korumaktadırlar. Şirket rekabet riskine karşı üretim tesislerini modernizasyonuna ağırlık vererek riski minimuma indirmeye çalışmaktadır.

Finansal riskler

Alacak Riski: Tamamı kısa vadeli satışlardan oluşan alacaklar şirketin düzgün müşteri portföyü sayesinde herhangi bir risk taşımamaktadır. Bununla beraber, şirket alacak kaynaklı riskleri asgariye indirmek için tedbirler almaktadır. Bu tedbirlerden önde gelen üç tanesi; müşteri ile ilgili güncel istihbarat toplanması, alacakların mümkün olduğunca sigortalanması ve sigortalanamayan durumda Doğrudan Borçlandırma Sistemi ile ödeme yapmaya sevk edilmesi olarak sayılabilir. Ayrıca yurtdışı müşterileri de faktöring ve alacak sigortası kapsamına alınarak risk azaltılmaya çalışılmıştır.

Likidite riski : Raporda ; (h) Likidite risk yönetiminde açıklanmıştır.

Döviz Riski : Şirket, finansal borçlarının büyük bir bölümünün döviz cinsinden olmasından dolayı kur riskine maruzdur. Kur risklerinden daha az etkilenmek için şirket, ihracatını arttırmayı ve iç piyasa satışlarında dövizli satışlara ağırlık vererek toplam satışların yaklaşık % 85'i dövizli satış, %15'lik kısmı ise satış tarihindeki döviz satış kurundan TL'ye dönerek satış yapılmaktadır. Bu şekilde kur riski dengelenmeye çalışılmaktadır.

Piyasa Riski : Şirket asli finansmanını finansal borçlanma yolu ile temin etmektedir. Bundan dolayı şirketin herhangi bir piyasa ile ilgili bir ticari borç riski bulunmamaktadır. Bunun yanında şirketin satışlarından dolayı oluşan alacakları büyük oranda ticari alacaktır. Bu piyasaya ilişkin

herhangi bir riskin gerçekleşmesi durumunda alacakların tahsilatın da problem yaşanmaması için alacakların önemli bir bölümü sigortalanmıştır. Bunun haricinde, sigorta kapsamında herhangi bir sebeple limit alamayan müşteriler ise çoğunlukla DBS vasıtası ile borçlandırılmaktadır. Ayrıca yurtdışı müşterileri de faktöring kapsamında olup herhangi bir risk oluşturmamaktadır.

Hukuki riskler

-- İşletme aleyhine açılan davalar ve yürütülen icra takipleri : Şirketin aleyhine açılan davalar şirketin tecrübeli yönetim kadrosu ve hukukçuları ile şirketin asgari zarar görebileceği şekilde yönetilmektedir. Şirketin hali hazırda devam eden işçi davaları nedeniyle toplam riski 247.542 TL'dir.

-- Vergi ihtilafları : Şirketin içinde bulunduğu herhangi bir vergi ihtilafı bulunmamaktadır.

-- Sunulan mal ve hizmet ile ilgili davalar : Şirketimizin sunmuş olduğu mal ve hizmetlere yönelik aleyhimize açılmış olan bir dava bulunmamaktadır.

G. DİĞER HUSUSAR

1-Faaliyet yılından sonra meydana gelen ortakların alacakları ve diğer ilgili kişi ve kuruluşların haklarını etkileyebilecek nitelikteki önem taşıyan olaylar :

Yoktur.

2-Esas Sözleşme Değişiklikleri:

Sermaye Piyasası Kurulu'nun 11.03.2019 tarih 29833736-110.03.03-E.3847 sayılı ve T.C. Ticaret Bakanlığı'nın 15.03.2019 tarih 50035491-431.02-E-00042605314 sayılı yazılılarıyla alınan izinler üzere ; Esas sözleşmenin "8 nolu Yönetim Kurulu" başlıklı maddesinin aşağıdaki şekilde değiştirilmesi ile ilgili esas sözleşme değişikliği 05.04.2019 tarihinde yapılan Olağan Genel Kurul'da pay sahiplerinin bilgisine sunulmuş olup, yapılan değişiklik Genel Kurul'ca oy birliği ile kabul edilmiştir.

Eski Şekli	Yeni Şekli
Madde 8 - Yönetim Kurulu : Yönetim Kurulu, Genel Kurul tarafından Türk Ticaret Kanunu, Sermaye Piyasası Kanunu ve ilgili diğer mevzuat hükümlerine göre en fazla 3 yıl için seçilen, en az (5), en fazla (9) üyeden oluşur. Aynı kişi yönetim kuruluna yeniden seçilebilir. Yönetim Kurulu görev alanları ve çalışma esaslarının tespit edilmesi ve benzeri konularda, Esas Sözleşme ile Türk Ticaret Kanunu, Sermaye Piyasası Kanunu, Sermaye Piyasası Kurulu'nun kurumsal yönetime ilişkin düzenlemelerine ve ilgili diğer mevzuat hükümlerine uyulur.	Madde 8 - Yönetim Kurulu : Yönetim Kurulu, Genel Kurul tarafından Türk Ticaret Kanunu, Sermaye Piyasası Kanunu ve ilgili diğer mevzuat hükümlerine göre en fazla 3 yıl için seçilen, en az (5), en fazla (9) üyeden oluşur. Aynı kişi yönetim kuruluna yeniden seçilebilir. Yönetim Kurulu görev alanları ve çalışma esaslarının tespit edilmesi ve benzeri konularda, Esas Sözleşme ile Türk Ticaret Kanunu, Sermaye Piyasası Kanunu, Sermaye Piyasası Kurulu'nun kurumsal yönetime ilişkin düzenlemelerine ve ilgili diğer mevzuat hükümlerine uyulur.

Yönetim Kurulunda görev alacak bağımsız üyelerin sayısı ve nitelikleri, Türk Ticaret Kanunu ve Sermaye Piyasası Kurulu'nun Kurumsal Yönetime ilişkin düzenlemelerine göre belirlenir.	Yönetim Kurulunda görev alacak bağımsız üyelerin sayısı ve nitelikleri, Türk Ticaret Kanunu ve Sermaye Piyasası Kurulu'nun Kurumsal Yönetime ilişkin düzenlemelerine göre belirlenir.
Şu kadar ki, Yönetim Kurulu içerisindeki bağımsız üye sayısı toplam üye sayısının üçte birinden az, yarısından çok olamaz.	Şu kadar ki, Yönetim Kurulu içerisindeki bağımsız üye sayısı toplam üye sayısının üçte birinden az, yarısından çok olamaz.
Yönetim Kurulu üyeliğinde boşalma söz konusu olursa, Türk Ticaret Kanunu ve Sermaye Piyasası mevzuatı hükümlerine göre uygulama yapılır.	Yönetim Kurulu üyeliğinde boşalma söz konusu olursa, Türk Ticaret Kanunu ve Sermaye Piyasası mevzuatı hükümlerine göre uygulama yapılır.

3-Yönetim Kurulunun Yapısı ve Oluşumu

Yönetim Kurulu Şirketin hedeflerini tanımlar, uzun vadeli çıkarlarını gözeterek şirket faaliyetlerinin mevzuata, Esas Sözleşmeye ve oluşturulan politikalara uygunluğunu gözetir, yönetimin performansını denetler.

Yönetim Kurulu, görevlerini etkin olarak yerine getirebileceği sıklıkta toplanır. Yönetim Kurulu toplantılarının gündemi, şirket Esas Sözleşmesinin açıkça Yönetim Kurulu kararına bağlanmasını emrettiği hususların, ilgili birimlerce Şirket Üst Yönetimi ve Yönetim Kurulu üyelerine bildirilmesiyle belirlenmektedir. Bunun dışında, Yönetim Kurulu üyelerinden herhangi birisinin spesifik bir konuya ilişkin karar alınması hususunu Şirket Üst Yönetimine bildirmesiyle de toplantı gündemi belirlenmektedir.

Yönetim Kurulu toplantılarında her üyenin bir oy hakkı bulunmaktadır. Açıklanan farklı görüş ve karşı oy gerekçeleri karar zaptına geçirilmektedir. Gerekli hallerde kamuya açıklama yapılmaktadır.

Yönetim Kurulu üyeleri TTK'nın 393. maddesi kapsamında kendileri ile ilgili konuların görüşüldüğü kararlarda oy kullanmamaktadırlar.

Şirket esas sözleşme gereği Yönetim Kurulu en az 5 üyeden, en fazla 9 üyeden oluşmaktadır.

Yönetim Kurulu üyeleri; Başkan Sıla Azra Seyok, Başkan Vekili Arif Molu, Üyeler; Metin Molu, Nevzat Seyok, , Fitnat Gamze İçöz, Türkay Aydın, Selçuk Ömerbaş, Hüseyin Sami Çelik, Hüseyin Faik Açıklalın'dır. Kısa özgeçmişleri aşağıdaki gibidir.

Sıla Azra SEYOK-Başkan

21.02.1963 Almanya doğumludur. 1988 yılında ODTÜ İstatistik Bölümü'nden mezun olduktan sonra 1990-1992 yılları arasında Kalkınma Bankası Krediler Departman'ında çalışmıştır. 1992 yılından sonra Karsu Tekstil San. ve Tic. A.Ş. 'nin çeşitli bölümlerinde üst düzey yöneticilik yapmıştır. Ocak-2015 ayında Yönetim Kurulu Üyesi seçilmiştir. Haziran-2015 ayında mali işler Genel Müdür yardımcılığına atanmıştır. 19.04.2019 tarihinde Yönetim Kurulu Başkanlığı'na atanmıştır.

Arif MOLU-Üye-Başkan Vekili;

1975 yılında Ankara'da doğan Arif Molu, 1997 yılında ODTÜ Mühendislik Fakültesi Çevre Mühendisliği Bölümü'nden mezuniyetini takiben KARSU'da değişik görevlerde çalışmış, 03.03.2004 yılından beri de Yönetim Kurulu üyesi 30.10.2013 den itibaren de başkan vekilidir. Aynı zamanda şirketimizin ilişkili taraflar grubunda yer alan Molu Enerji Üretim A.Ş.'nin kurduğu, MOLU Hidro Elektrik Santrali, Bahçelik Hidro Elektrik Santrali, Sarıhıdır Hidro Elektrik Santrali projelerinin geliştirme, inşaat ve işletmesini de yürütmüştür ve adı geçen şirketin Yönetim Kurulu 2.Başkanıdır.

Metin MOLU-Üye;

1932'de Kayseri'de doğdu. Almanya'da Tekstil Mühendisliği öğrenimi yapan Metin Molu, 1977 yılından beri KARSU Yönetim Kurulu'nda faal üyeliği ve 2004 yılından beri Başkan vekili olarak görev yaparken, 2012 yılında yapılan 2011 yılı olağan genel kurul sonrası yönetim kurulu başkanlığına seçilmiştir. 19.04.2019 tarihinde yönetim kurulu başkanlığından ayrılmış olup, yönetim kurulu üyesi olarak devam etmektedir.

Nevzat SEYOK-Üye-Genel Müdür;

1961 Malatya doğumludur. ODTÜ Elektrik/Elektronik Bölümü'nden mezun olduktan sonra çalışma hayatına elektronik sanayinde başlamıştır. 1991'de KARSU'ya geçen Seyok, çeşitli kademelerde görev aldıktan sonra 1 Aralık 2005 tarihinden itibaren Genel Müdür olarak, 03.04.2009'dan beri Genel Müdür - Yönetim Kurulu üyesi olarak görev yapmaktadır. SEYOK, aynı zamanda TİSK (Türkiye İşveren Sendikaları Konfederasyonu), Genel Başkan Yardımcısı, TTSİS (Türkiye Tekstil Sanayii İşverenleri Sendikası), ATHİB (Akdeniz Tekstil ve Hammaddeleri İhracatçıları Birliği) Yönetim Kurulu Üyesi ve TOBB (Türkiye Odalar ve Borsalar Birliği) Tekstil Meclisi Üyesi'dir.

Fitnat Gamze İÇÖZ-Üye;

1961'de Ankara'da doğdu. Orta öğrenimini İstanbul'da özel Moda Kolejinde okuduktan sonra İngiltere'de Stake Farmda dil eğitimi, daha sonra yine İngiltere'de West Kent Collage'de iş idaresi dalında eğitim gördü. Evli ve bir çocuk annesidir. Ekim-2013 ayında Yönetim Kurulu Üyesi seçilmiştir.

Türkay Aydın-Üye;

1975 Almanya doğumludur. 1999 yılında İTÜ Metalurji ve Malzeme Mühendisliği Bölümü'nden mezun olmuş, 2002 yılında yine aynı üniversite ve bölümden yüksek lisans diplomasını almıştır. 1998 yılında profesyonel iş hayatına başlayan Aydın, Şubat 2017 tarihine kadar kimya sektöründe çeşitli global şirketlerde satış ve pazarlama müdürlüğü, ticari müdürlük ve genel müdürlük yapmıştır. 09.06.2017 tarihinde Yönetim Kurulu Üyesi seçilmiştir.

Selçuk ÖMERBAŞ-Bağımsız Yönetim Kurulu Üyesi;

1942 Kağızman doğumlu olan Selçuk ÖMERBAŞ; 1964 yılında Ankara Üniversitesi Hukuk Fakültesinden mezuniyetinin ardından 1968 yılında Ankara'da serbest avukatlık yapmaya başladı. 1976-1978 döneminde Ankara Barosu Yönetim Kurulu üyeliği yapan Ömerbaş T.Vakıflar Bankası hisse sahiplerinin önerisi ile Yönetim Kurulu üyeliğine seçilmiş 1978-1979 yılları arasında görev yapmıştır. Ankara'da Bilkent Holding dahil çeşitli kuruluşların ve şirketlerin hukuk müşavirliği ve yönetim kadrolarında görev almış ve halen İstanbul barosuna kayıtlı avukat olarak mesleki çalışmasını sürdürmektedir. 03.04.2015 tarihinde Yönetim Kurulu Üyesi seçilmiştir. Bağımsız Yönetim Kurulu Üyesi Selçuk ÖMERBAŞ, bağımsızlık niteliklerine haizdir.

Hüseyin Sami Çelik-Bağımsız Yönetim Kurulu Üyesi;

1965 Ula/Muğla doğumlu olan Hüseyin Sami Çelik'in Eğitim, Mesleki Deneyim ve Sektörel Deneyimi aşağıdaki gibidir. 09.06.2017 tarihinde Yönetim Kurulu Üyesi seçilmiştir. Bağımsız Yönetim Kurulu Üyesi Hüseyin Sami ÇELİK, bağımsızlık niteliklerine haizdir.

Eğitim:

Yüksek Lisans,Bahçeşehir Üniversitesi,İşletme,İstanbul,2008

Lisans,Orta Doğu Teknik Üniversitesi,Metalürji Mühendisliği,Ankara,1989

Mesleki Deneyim:

Kurum Adı	Görevi	Çalıştığı Yıllar
Deniz Yatırım Menkul Kıymetler A.Ş.	Genel Müdür	2005-2016 Haziran (Emekli)
Deniz Yatırım Menkul Kıymetler A.Ş.	Genel Müdür Yardımcısı	1999-2005
Kent Yatırım Menkul Kıymetler A.Ş.	Şubeler Pazarlama Müdürü	1997-1999
Şahin Menkul A.Ş	Genel Müdür Yardımcısı	1995-1997
Toros Menkul Kıymetler A.Ş.	Borsa İşlemler Müdürü	1991-1995
Gedik Holding	Satış Mühendisi	1990-1991

Sektörel Deneyim:

Pay Halka Arzları ve Tahvil/Bono İhraçları

2016:Çuhadaroğlu (2016,\$13mn),Denizbank Finansal Hiz. Grubu Tahvil ve Bonoları (2011-2016,17 mr TL)

2013:Panora GYO (2013,\$56 mn)

2012:Tümosan (2012,\$68 mn),Polisan Holding (2012,\$24 mn), Fenerbahçe Tahvili (2012,\$57 mn),Özak GYO (2012,\$56 mn)

2011:Bilici Yatırım (2011,\$17 mn),Kiler GYO (2011,\$122 mn)

2010:Katmerciler (2010,\$13 mn),Anel Elektrik (2010,\$62 mn)

2008:Tük Telekom (2008,\$1,9 mr)

2007:Halkbank (2007,\$ 1,8 mr)

2006:Bank Asya (2006,\$183 mn),Vestel Beyaz Eşya (2006,\$144 mn)

2005:Türk Telekom Özelleştirilmesi (2005,\$6,6 mr),Trabzonspor Sportif (2005,\$ 25 mn),Vakıfbank (2005,\$1.3 mr)

2004:Denizbank (2004,\$140 mn),Fenerbahçe Sportif (2004,\$30 mn)

2000:Zorlu Enerji (2000,\$55 mn)

Yabancı Diller:İngilizce-Okuma,yazma ve konuşma :İyi

Hüseyin Faik Açıklın-Bağımsız Yönetim Kurulu Üyesi;

30 Nisan 1962, Denizli doğumludur. Evli ve iki çocuk babasıdır. Yabancı dil olarak İngilizce bilmektedir. 05.04.2019 tarihinde yapılan genel kurulda bağımsız yönetim kurulu üyesi olarak seçilmiştir. Bağımsız Yönetim Kurulu Üyesi Hüseyin Faik Açıklın, bağımsızlık niteliklerine haizdir.

Eğitimi:

Executive Management Seminar, BOA, San Fransisco, Kasım-98,

Comtemporary Developments in Modern Banking,

University of Loughborough, UK, Institute of Banking Eylül-93,

Orta Doğu Teknik Üniversitesi, İktisadi ve İdari Bilimler Fakültesi İşletme Bölümü 1987

İş Tecrübesi:

2018- Doğan Holding Yönetim Kurulu Uyesi (Bağımsız/Halka Açık)

2018- Migros AŞ Yönetim Kurulu Uyesi (Bağımsız/Halka Açık)

2018- Eczacıbaşı Holding Yönetim Kurulu Uyesi

Ağustos 2011 – Aralık 2017 Koç Holding A.Ş. Başkan/Bankacılık ve Sigortacılık Grubu

Mayıs 2009 – Aralık 2017 Yapı ve Kredi Bankası A.Ş. Genel Müdür, Murahhas Üye İcra Kur. Bşk.

Ekim 2007 – Nisan 2009 Doğan Gazetecilik A.Ş. İcra Kurulu Başkanı

Ekim 2005 – Ağustos 2007 Fortis Bank A.Ş. Genel Müdür, İcra Kurulu Başkan Yardımcısı

Aralık 2000 –Ekim 2005 Dışbank A.Ş. Genel Müdür, Yönetim Kurulu Üyesi

Haziran 1999 – Aralık 2000 Dışbank A.Ş. Genel Müdür Vekili, Yönetim Kurulu Üyesi

Aralık 1998 – Haziran 1999 Dışbank A.Ş. Genel Sekreter, Kredi Komitesi Üyesi

Mayıs 1998 – Aralık 1999 Dışbank A.Ş. Genel Müdür Yardımcısı

Merkez Şube Ocak 1996 – Mayıs 1998 Demirbank T.A.Ş. Şube Müdürü

Mecidiyeköy ve Maslak Şubeleri Mart 1995 – Ocak 1996 Finansbank A.Ş. Pazarlama Yöneticisi

Elmadağ Şubesi Ağustos 1994 – Mart 1995 Kentbank T.A.Ş. Pazarlama Müdürü

Merkez Şube Temmuz 1992 – Ağustos 1994 Marmarabank Pazarlama Müdürü

Merkez Şube Temmuz 1990 – Temmuz 1992 İnterbank A.Ş. Müşteri Temsilcisi

Kadıköy Şubesi Temmuz 1987 – Temmuz 1990 İnterbank A.Ş. Yönetici Adayı ve Müfettiş

Yönetim Kurulu Üyelikleri: Mart 2010 – Aralık 2017 Koç Finansal Hizmetler A.Ş. / CEO

Haziran 2009 – Aralık 2017 Allianz Yaşam ve Emeklilik A.Ş. (Yapı Kredi Emeklilik A.Ş.) / Yön. Krl. Bşk.

Haziran 2009 – Aralık 2017 Yapı Kredi Faktoring A.Ş. / Yönetim Kurulu Başkanı

Temmuz 2009 – Aralık 2017 Yapı Kredi Finansal Kiralama A.O. / Yönetim Kurulu Başkanı

Haziran 2009 – Aralık 2017 Yapı Kredi Yatırım Menkul Değerler A.Ş. / Yönetim Kurulu Başkanı

Mart 2011 – Aralık 2017 Yapı Kredi Koray Gayrimenkul Yatırım Ortaklığı A.Ş. / Yön. Krl. Bşk.

Haziran 2009 – Aralık 2017 Yapı Kredi Bank Nederland N.V. / Yönetim Kurulu Başkanı

Haziran 2009 – Aralık 2017 Yapı Kredi Bank Azerbaycan / Yönetim Kurulu Başkanı

Haziran 2009 – Aralık 2017 Yapı Kredi Moscow / Yönetim Kurulu Başkanı

Mart 2009 – Aralık 2017 Yapı Kredi Holding B.V. / Yönetim Kurulu Başkanı

Mart 2014 – Aralık 2017 Yapı Kredi Bank Malta Ltd. / Yönetim Kurulu Başkanı

Mayıs 2009 – Aralık 2017 Türkiye Bankalar Birliği / Yönetim Kurulu Üyesi

Eylül 2011 – Aralık 2017 Banque de Commerce et de Placements S.A. / Yönetim Kurulu Başkanı

Ağustos 2011 – Ağustos 2016 Gelişim Gayrimenkul ve Yatırım Ticaret A.Ş. / Yön. Krl. Bşk.

Haziran 2009 – Temmuz 2013 Yapı Kredi Sigorta A.Ş. / Yönetim Kurulu Başkanı

Haziran 2009 – Mayıs 2013 Unicredit Menkul Değerler A.Ş. / Yönetim Kurulu Başkanı

Üyelikler:

ÖSGD (Yönetim Kurulu Üyesi)

TEGV (Mütevelli Heyet Üyesi)

TOG (Mütevelli Heyet Üyesi)

TÜSİAD (Üye)

Üst Düzey Yönetici ve Özgeçmiş;

Ali Ulvi KARAHAN-Teknik Genel Müdür Yardımcısı;

1965 Kayseri doğumludur. 1986'da ERÜ Makine Mühendisliği bölümünden mezun olduktan sonra KARSU'da çalışma hayatına başlamıştır. 1997 yılından itibaren aynı sektörde farklı firmalarda üretim ve yönetim kademelerinde çalışmıştır. Haziran 2015'den bu yana KARSU'da Teknik Genel Müdür Yardımcısı olarak görev yapmaktadır.

Yönetim Kurulu ve Üst düzey Yöneticilerin Görev Dağılımı:

Adı Soyadı	Görevi	İmza Yetkisi
Sıla Azra SEYOK	Yönetim Kurulu Başkanı (Kurumsal Yönetim Komitesi ve Riskin Erken Saptanması Komitesi Üyesi)	Birinci Derece
Arif MOLU	Yönetim Kurulu Üyesi - Başkan Vekili (Kurumsal Yönetim Komitesi ve Riskin Erken Saptanması Komitesi Üyesi)	Birinci Derece
Metin MOLU	Yönetim Kurulu Üyesi	Birinci Derece
Nevzat SEYOK	Yönetim Kurulu Üyesi - Genel Müdür	Birinci Derece
Türkay AYDIN	Yönetim Kurulu Üyesi (Riskin Erken Saptanması Komitesi Üyesi)	-
Fitnat Gamze İÇÖZ	Yönetim Kurulu Üyesi	-
Hüseyin Faik AÇIKALIN	Yönetim Kurulu Bağımsız Üyesi (Denetimden Sorumlu Komite Üyesi)	İkinci Derece
Selçuk ÖMERBAŞ	Yönetim Kurulu Bağımsız Üyesi (Riskin Erken Saptanması Komite Başkanı- Denetimden Sorumlu Komite Başkanı)	İkinci Derece
Hüseyin Sami ÇELİK	Yönetim Kurulu Bağımsız Üyesi (Kurumsal Yönetim Komite Başkanı- Denetimden Sorumlu Komite Üyesi)	-
Ali Ulvi KARAHAN	Teknik Genel Müdür Yardımcısı	İkinci Derece

Yönetim Kurulu Üyeleri 09.06.2017 tarihinde yapılan Olağanüstü genel kurulunda üç yıl süre ile seçilmişlerdir. (Hüseyin Faik Açıkalın 05.04.2019 tarihli olağan genel kurulda seçilmiştir.) Şirket Esas Sözleşmesinde, Yönetim Kurulu üyelerinin Şirket dışında görev yapmalarını sınırlayan bir düzenleme, bu yönde alınmış bir karar veya uygulama yoktur. Üyelerin diğer kuruluşlarla ilişkileri, profesyonel veya ticari faaliyetlerinin nitelik ve boyutları, bugüne kadar böyle bir düzenlemeye ihtiyaç doğurmamıştır.

Yönetim Kurulunun Faaliyet Esasları

Yönetim Kurulu toplantılarının gündemi, üyelerin ve Genel Müdür'ün önerilerini de dikkate alarak Yönetim Kurulu Başkanı tarafından oluşturulmakta ve toplantı çağrısı Başkan tarafından yapılmaktadır. Gündem konularına ilişkin açıklayıcı notlar, gerekli raporlar ve finansal tablolar, toplantı öncesi ve çağrı eşliğinde üyelere iletilir.

Yönetim Kurulu'nun özel bir sekreteryası bulunmamaktadır. Yönetim kurulu üyelerinin görevleri esnasında kusurları ile şirkette sebep olacakları zarar sigorta ettirilmemiştir ve bir zarar da vuku bulmamıştır.

Yönetim Kurulu dönem boyunca 24 adet karar almıştır. Toplantılarda yeterli çoğunluk sağlanmıştır. Toplantılarda karşı oy kullanılmamıştır. Yönetim Kurulunda ağırlıklı oy ve veto hakkı bulunmamaktadır.

4-Diğer: Diğer bir husus yoktur.

KURUMSAL YÖNETİM İLKELERİNE UYUM RAPORU HAKKINDA BİLGİLENDİRME

Kurumsal yönetim uygulamalarının öneminin bilincinde olan Şirket, 01.01.2019-31.12.2019 faaliyet döneminde Sermaye Piyasası Kurulu tarafından yayınlanan Kurumsal Yönetim Tebliği (II-17.1) ve ekindeki Kurumsal Yönetim İlkelerinde yer alan prensiplerin uygulanmasına önem vermiştir.

Şirketler; piyasa değeri ve fiili dolaşımdaki payların piyasa değerleri dikkate alınarak üç gruba ayrılmış olup, şirketimiz üçüncü grupta yer almakta ve payları Ana Pazarda işlem görmektedir. Dolayısıyla, II-17.1 nolu tebliğ gereği Kurumsal Yönetim İlkelerinin zorunlu uygulanacak maddeleri için yine aynı tebliğin 6. maddesi ile getirilen istisnalar şirketimizi de kapsamaktadır.

Uygulaması zorunlu olmayan ilkelerden bazıları, şirketin geleneği haline gelmiş uygulamalar olup, uygulanmaktadır.

10.01.2019 tarih ve 2019/2 sayılı Sermaye Piyasası Kurulu Bülteninde yayımlanan Kurul kararı ile II-17.1 sayılı Kurumsal Yönetim Tebliği uyarınca yapılan Kurumsal Yönetim Raporlaması Kamuyu Aydınlatma Platformu üzerinden Kurumsal Yönetim Uyum Raporu (URF) ve Kurumsal Yönetim Bilgi Formu (KYBF) şablonları kullanılarak yapılmıştır. KAP'ta duyurulan URF ve KYBF şablonlarında yer alan bilgiler yönetim kurulu kararıyla kabul edilmiştir.

Kurumsal Yönetim Uyum Raporu (URF)

Kap sitesi Şirket Genel Bilgi Formundan Ulaşım: <https://www.kap.org.tr/tr/sirket-bilgileri/ozet/996-karsu-tekstil-sanayii-ve-ticaret-a-s>

Şirket İnternet Sitesinden Ulaşım: Yatırımcı İlişkileri / Kurumsal Yönetim Uyum Raporu ve Bilgi Formları başlığı altında yer almaktadır.

Kurumsal Yönetim Bilgi Formu (KYBF)

Kap sitesi Şirket Genel Bilgi Formundan Ulaşım: <https://www.kap.org.tr/tr/sirket-bilgileri/ozet/996-karsu-tekstil-sanayii-ve-ticaret-a-s>

Şirket İnternet Sitesinden Ulaşım: Yatırımcı İlişkileri / Kurumsal Yönetim Uyum Raporu ve Bilgi Formları başlığı altında yer almaktadır.